

KMGP series

新薄型带导杆气缸/New compact guide cylinder

φ12 φ16 φ20 φ25 φ32 φ40 φ50 φ63

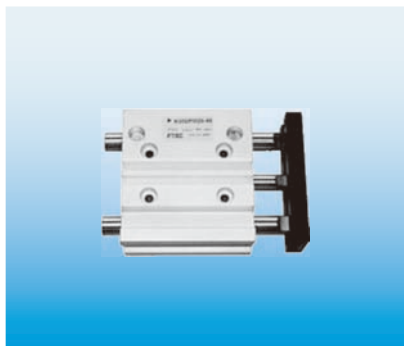

规格/Specification

| | | | | | | | | |
|----------------------------------|--------------|------------|--------|--------|--------|----|-----|----|
| 内径 (mm) | 12 | 16 | 20 | 25 | 32 | 40 | 50 | 63 |
| 动作方式/Acting | 双动型 | | | | | | | |
| 工作介质/Fluids | 洁净空气 | | | | | | | |
| 使用压力/Pressure range | 0.12~1.0 | 0.1~1.0MPa | | | | | | |
| 耐压力/Pressure-Resistance | 1.05MPa | | | | | | | |
| 工作温度/Fluids temp | -10~+60℃ | | | | | | | |
| 速度范围/Speed range(mm/s) | 50~500 | | | | | | | |
| 行程调整/Stroke length tolerance | +1.5 0 mm | | | | | | | |
| 缓冲型式/Cushion type | 两端橡胶缓冲 | | | | | | | |
| 润滑型式/Lubrication | 不需要 | | | | | | | |
| 轴承/Bearing | 滑动轴承, 球轴承 | | | | | | | |
| 活塞杆不回转精度 Not rotate precision | 滑动轴承 | ±0.08° | ±0.07° | ±0.06° | ±0.05° | | | |
| | 球轴承 | ±0.10° | ±0.09° | ±0.08° | ±0.06° | | | |
| 接管口径/Port size | M5x0.8 | 1/8 | | | | | 1/4 | |

特性/Characteristic

- 1、执行企业标准;
- 2、体积小, 轻巧;
- 3、耐横向负载能力强;
- 4、耐扭矩能力强;
- 5、不回转精度高;
- 6、导向杆的轴承壳选择滑动轴承或球轴承;
- 7、安装方便;
- 8、二面接管位置可供选择。

* 如需润滑, 请用透平1号油。

符号/Mark

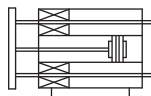

订购码/Ordering NO.

KMGP

M

20

- 30

DX32

S

轴承种类

M: 滑动轴承
L: 球轴承

缸径

行程

磁性开关

无记号: 无磁性开关
DX32: 规格详见

磁性开关个数

无记号: 2个
S: 1个
N: n个



新薄型带导杆气缸/New compact guide cylinder

行程/Stroke

| 内径 (mm) | 标准行程 (mm) | 最大行程 | 容许行程 | 磁性开关 |
|-------------|--|------|------|-------|
| 12,16 | 10 20 30 40 50 75 100 125 150 175 200 250 | 250 | 300 | DX-32 |
| 20,25 | 20 30 40 50 75 100 125 150 175 200 250 300 350 400 | 400 | 450 | |
| 32,40,50,63 | 25 50 75 100 125 150 175 200 250 300 350 400 | 400 | 450 | |

内部结构/Assembly Chart

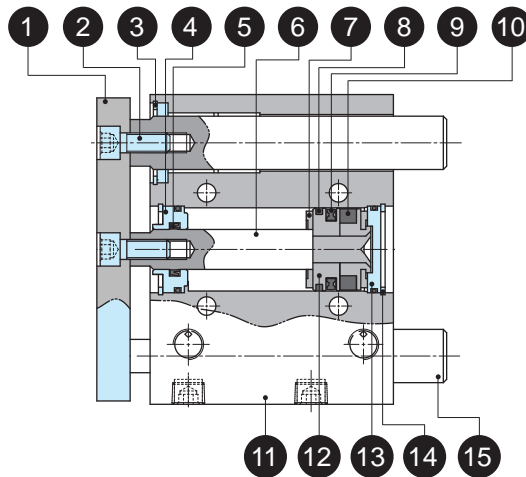

| 序号 | 零件名称 | 序号 | 零件名称 | 序号 | 零件名称 | 序号 | 零件名称 | 序号 | 零件名称 |
|----|-------|----|------|----|-------|----|------|----|------|
| 1 | 端板 | 4 | 前盖 | 7 | 防撞垫 | 10 | 磁环 | 13 | 后盖 |
| 2 | 内六角螺栓 | 5 | 杆密封圈 | 8 | 耐磨环 | 11 | 缸体 | 14 | 弹性挡圈 |
| 3 | 弹性挡圈 | 6 | 活塞杆 | 9 | 活塞密封圈 | 12 | 活塞 | 15 | 导杆 |

主要零件材质/Material Quality

| 零件名称 | 材质 | 零件名称 | 材质 | 零件名称 | 材质 |
|------|-----|-------|---------|------|---------|
| 端板 | 碳钢 | 活塞密封圈 | NBR | 防撞垫 | TPU/NPR |
| 缸体 | 铝合金 | 杆密封圈 | NBR | 弹性挡圈 | 弹簧钢 |
| 后盖 | 铝合金 | 导杆 | S45C镀硬铬 | 六角螺母 | 碳钢 |
| 活塞 | 铝合金 | 磁环 | 稀土/塑胶 | 活塞杆 | S45C镀硬铬 |



KMGP

新薄型带导杆气缸/New compact guide cylinder

负载及扭矩/Load & Torque

KMGP series

■ 最大横向负载F(N)

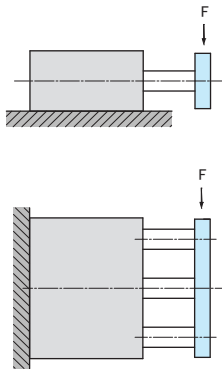

| 缸径 (mm) | 轴承种类 | 行程 (mm) | | | | | | | | | | | | | | | | |
|------------|-------|---------|----|-----|----|-----|-----|-----|-----|-----|-----|-----|-----|-----|-----|-----|-----|--|
| | | 10 | 20 | 25 | 30 | 40 | 50 | 75 | 100 | 125 | 150 | 175 | 200 | 250 | 300 | 350 | 400 | |
| 12 | KMGPM | 24 | 19 | - | 17 | 14 | 13 | 26 | 22 | 19 | 17 | 15 | 13 | 11 | - | - | - | |
| | KMGPL | 37 | 27 | - | 22 | 35 | 30 | 23 | 18 | 15 | 12 | 11 | 10 | 8 | - | - | - | |
| 16 | KMGPM | 38 | 31 | - | 27 | 23 | 21 | 37 | 32 | 27 | 24 | 22 | 20 | 16 | - | - | - | |
| | KMGPL | 54 | 40 | - | 32 | 54 | 47 | 35 | 28 | 23 | 20 | 17 | 15 | 12 | - | - | - | |
| 20 | KMGPM | - | 49 | - | 43 | 38 | 35 | 87 | 75 | 66 | 59 | 54 | 49 | 42 | 36 | 32 | 29 | |
| | KMGPL | - | 58 | - | 48 | 101 | 90 | 70 | 58 | 62 | 54 | 48 | 43 | 35 | 30 | 26 | 23 | |
| 25 | KMGPM | - | 69 | - | 60 | 54 | 49 | 116 | 100 | 88 | 79 | 71 | 65 | 55 | 48 | 43 | 38 | |
| | KMGPL | - | 82 | - | 68 | 132 | 118 | 93 | 77 | 80 | 70 | 62 | 55 | 45 | 38 | 33 | 29 | |
| 32 | KMGPM | - | - | 203 | - | - | 164 | 182 | 159 | 142 | 127 | 116 | 106 | 91 | 80 | 71 | 64 | |
| | KMGPL | - | - | 191 | - | - | 157 | 164 | 144 | 203 | 186 | 171 | 158 | 137 | 121 | 108 | 98 | |
| 40 | KMGPM | - | - | 203 | - | - | 164 | 182 | 159 | 142 | 127 | 116 | 106 | 91 | 80 | 71 | 64 | |
| | KMGPL | - | - | 190 | - | - | 157 | 163 | 144 | 203 | 185 | 171 | 158 | 137 | 121 | 108 | 97 | |
| 50 | KMGPM | - | - | 296 | - | - | 245 | 273 | 241 | 216 | 195 | 179 | 164 | 142 | 125 | 111 | 101 | |
| | KMGPL | - | - | 208 | - | - | 173 | 223 | 199 | 264 | 242 | 224 | 207 | 181 | 159 | 142 | 128 | |
| 63 | KMGPM | - | - | 296 | - | - | 245 | 273 | 241 | 216 | 195 | 179 | 164 | 142 | 125 | 111 | 101 | |
| | KMGPL | - | - | 206 | - | - | 171 | 221 | 196 | 262 | 240 | 221 | 205 | 178 | 157 | 140 | 126 | |
| 80 | KMGPM | - | - | 352 | - | - | 297 | 368 | 329 | 298 | 272 | 251 | 232 | 202 | 179 | 161 | 146 | |
| | KMGPL | - | - | 243 | - | - | 373 | 364 | 331 | 302 | 278 | 256 | 238 | 207 | 181 | 161 | 143 | |
| 100 | KMGPM | - | - | 515 | - | - | 445 | 498 | 450 | 410 | 377 | 349 | 325 | 285 | 254 | 229 | 208 | |
| | KMGPL | - | - | 360 | - | - | 407 | 503 | 460 | 423 | 390 | 362 | 337 | 294 | 259 | 230 | 206 | |

KMGP series

■ 最大扭矩T (N.m)

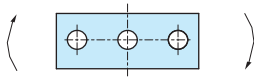

| 缸径 (mm) | 轴承种类 | 行程 (mm) | | | | | | | | | | | | | | | | |
|------------|-------|---------|------|------|------|------|------|------|------|-------|-------|------|------|------|------|------|------|--|
| | | 10 | 20 | 25 | 30 | 40 | 50 | 75 | 100 | 125 | 150 | 175 | 200 | 250 | 300 | 350 | 400 | |
| 12 | KMGPM | 0.39 | 0.32 | - | 0.27 | 0.24 | 0.21 | 0.43 | 0.36 | 0.31 | 0.27 | 0.24 | 0.22 | 0.19 | - | - | - | |
| | KMGPL | 0.61 | 0.45 | - | 0.35 | 0.58 | 0.50 | 0.37 | 0.29 | 0.24 | 0.20 | 0.18 | 0.16 | 0.12 | - | - | - | |
| 16 | KMGPM | 0.69 | 0.58 | - | 0.49 | 0.43 | 0.38 | 0.69 | 0.58 | 0.50 | 0.44 | 0.40 | 0.36 | 0.30 | - | - | - | |
| | KMGPL | 0.99 | 0.74 | - | 0.59 | 0.99 | 0.86 | 0.65 | 0.52 | 0.43 | 0.37 | 0.32 | 0.28 | 0.23 | - | - | - | |
| 20 | KMGPM | - | 1.05 | - | 0.93 | 0.83 | 0.75 | 1.88 | 1.63 | 1.44 | 1.28 | 1.16 | 1.06 | 0.90 | 0.78 | 0.69 | 0.62 | |
| | KMGPL | - | 1.26 | - | 1.03 | 2.17 | 1.94 | 1.52 | 1.25 | 1.34 | 1.17 | 1.03 | 0.93 | 0.76 | 0.65 | 0.56 | 0.49 | |
| 25 | KMGPM | - | 1.76 | - | 1.55 | 1.38 | 1.25 | 2.96 | 2.57 | 2.26 | 2.02 | 1.83 | 1.67 | 1.42 | 1.24 | 1.09 | 0.98 | |
| | KMGPL | - | 2.11 | - | 1.75 | 3.37 | 3.02 | 2.38 | 1.97 | 2.05 | 1.78 | 1.58 | 1.41 | 1.16 | 0.98 | 0.85 | 0.74 | |
| 32 | KMGPM | - | - | 6.35 | - | - | 5.13 | 5.69 | 4.97 | 4.42 | 3.98 | 3.61 | 3.31 | 2.84 | 2.48 | 2.20 | 1.98 | |
| | KMGPL | - | - | 5.95 | - | - | 4.89 | 5.11 | 4.51 | 6.34 | 5.79 | 5.33 | 4.93 | 4.29 | 3.78 | 3.38 | 3.04 | |
| 40 | KMGPM | - | - | 7.00 | - | - | 5.66 | 6.27 | 5.48 | 4.87 | 4.38 | 3.98 | 3.65 | 3.13 | 2.74 | 2.43 | 2.19 | |
| | KMGPL | - | - | 6.55 | - | - | 5.39 | 5.62 | 4.96 | 6.98 | 6.38 | 5.87 | 5.43 | 4.72 | 4.16 | 3.71 | 3.35 | |
| 50 | KMGPM | - | - | 13.0 | - | - | 10.8 | 12.0 | 10.6 | 9.50 | 8.60 | 7.86 | 7.24 | 6.24 | 5.49 | 4.90 | 4.43 | |
| | KMGPL | - | - | 9.17 | - | - | 7.62 | 9.83 | 8.74 | 11.6 | 10.79 | 9.83 | 9.12 | 7.95 | 7.02 | 6.26 | 5.63 | |
| 63 | KMGPM | - | - | 14.7 | - | - | 12.1 | 13.5 | 11.9 | 10.79 | 9.69 | 8.86 | 8.16 | 7.04 | 6.19 | 5.52 | 4.99 | |
| | KMGPL | - | - | 10.2 | - | - | 8.48 | 11.0 | 9.74 | 13.0 | 11.9 | 11.0 | 10.2 | 8.84 | 7.80 | 6.94 | 6.24 | |
| 80 | KMGPM | - | - | 21.9 | - | - | 18.6 | 22.9 | 20.5 | 18.6 | 17.0 | 15.6 | 14.5 | 12.6 | 11.2 | 10.0 | 9.11 | |
| | KMGPL | - | - | 15.1 | - | - | 23.3 | 22.7 | 20.6 | 18.9 | 17.3 | 16.0 | 14.8 | 12.9 | 11.3 | 10.0 | 8.94 | |
| 100 | KMGPM | - | - | 38.8 | - | - | 33.5 | 37.5 | 33.8 | 30.9 | 28.4 | 26.2 | 24.4 | 21.4 | 19.1 | 17.2 | 15.7 | |
| | KMGPL | - | - | 27.1 | - | - | 30.6 | 37.9 | 34.6 | 31.8 | 29.3 | 27.2 | 25.3 | 22.1 | 19.5 | 17.3 | 15.5 | |

新薄型带导杆气缸/New compact guide cylinder

外部规格/Dimensions

KMGP12~25 series

■ 基本型

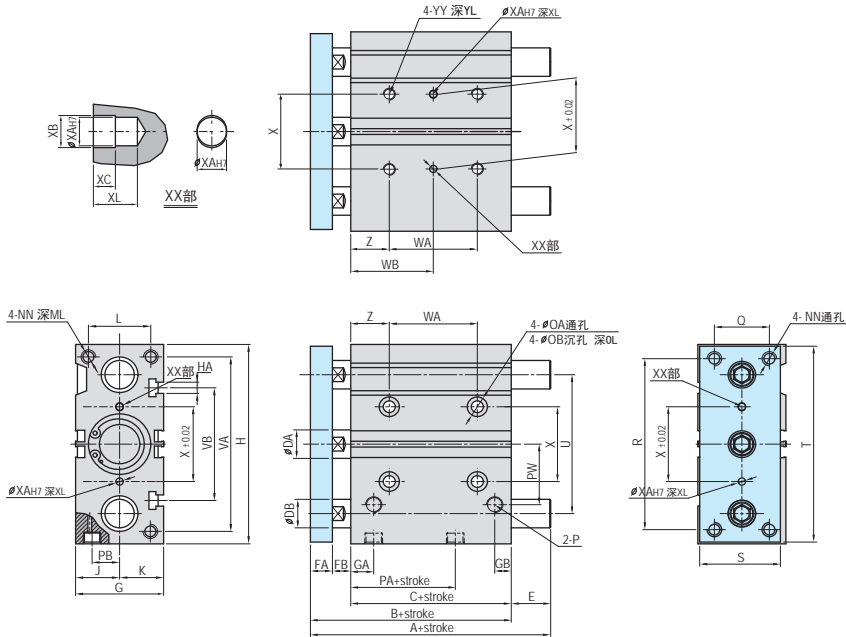

| 缸径 (mm) | B | C | DA | FA | FB | G | GA | GB | H | HA | J | K | L | MM | ML | NN | OA | OB | OL | P | PA | PB | PW | Q |
|---------|------|------|----|----|----|----|------|-----|----|----|----|----|----|--------|----|--------|-----|-----|-----|--------|------|------|------|----|
| 12 | 42 | 29 | 6 | 8 | 5 | 26 | 11 | 7.5 | 58 | M4 | 13 | 13 | 18 | M4x0.7 | 10 | M4x0.7 | 4.3 | 8 | 4.5 | M5x0.8 | 13 | 8 | 18 | 14 |
| 16 | 46 | 33 | 8 | 8 | 5 | 30 | 11 | 8 | 64 | M4 | 15 | 15 | 22 | M5x0.8 | 12 | M5x0.8 | 4.3 | 8 | 4.5 | M5x0.8 | 15 | 10 | 19 | 16 |
| 20 | 53 | 37 | 10 | 10 | 6 | 36 | 10.5 | 8.5 | 83 | M5 | 18 | 18 | 24 | M5x0.8 | 13 | M5x0.8 | 5.6 | 9.5 | 5.5 | 1/8 | 12.5 | 10.5 | 25 | 18 |
| 25 | 53.5 | 37.5 | 12 | 10 | 6 | 42 | 11.5 | 9 | 93 | M5 | 21 | 21 | 30 | M6x1.0 | 15 | M6x1.0 | 5.6 | 9.5 | 5.5 | 1/8 | 12.5 | 13.5 | 28.5 | 26 |

| 缸径 (mm) | R | S | T | U | VA | VB | WA | | | | | WB | | | | | X | XA | XB | XC | XL | YY | YL | Z |
|---------|----|----|----|----|----|----|--------|------------|-------------|-------------|---------|--------|------------|-------------|-------------|---------|----|----|-----|----|----|--------|----|----|
| | | | | | | | 30st以下 | 30st~100st | 100st~200st | 200st~300st | 300st以上 | 30st以下 | 30st~100st | 100st~200st | 200st~300st | 300st以上 | | | | | | | | |
| 12 | 48 | 22 | 56 | 41 | 50 | 37 | 20 | 40 | 110 | 200 | - | 15 | 25 | 60 | 105 | | 23 | 3 | 3.5 | 3 | 6 | M5x0.8 | 10 | 5 |
| 16 | 54 | 25 | 62 | 46 | 56 | 38 | 24 | 44 | 110 | 200 | - | 17 | 27 | 60 | 105 | | 24 | 3 | 3.5 | 3 | 6 | M5x0.8 | 10 | 5 |
| 20 | 70 | 30 | 81 | 54 | 72 | 44 | 24 | 44 | 120 | 200 | 300 | 29 | 39 | 77 | 117 | 167 | 28 | 3 | 3.5 | 3 | 6 | M6x1.0 | 12 | 17 |
| 25 | 78 | 38 | 91 | 64 | 82 | 50 | 24 | 44 | 120 | 200 | 300 | 29 | 39 | 77 | 117 | 167 | 34 | 4 | 4.5 | 3 | 6 | M6x1.0 | 12 | 17 |

KMGP (滑动轴承) 尺寸A, DB, E

| 缸径 (mm) | A | | | DB | E | | |
|---------|--------|------------|---------|----|--------|------------|---------|
| | 50st以下 | 50st~100st | 100st以上 | | 50st以下 | 50st~100st | 100st以上 |
| 12 | 42 | 60.5 | 85 | 8 | 0 | 18.5 | 43 |
| 16 | 46 | 64.5 | 95 | 10 | 0 | 18.5 | 49 |

KMGPL (球轴承) 尺寸A, DB, E

| 缸径 (mm) | A | | | DB | E | | |
|---------|--------|------------|---------|----|--------|------------|---------|
| | 30st以下 | 30st~100st | 100st以上 | | 30st以下 | 30st~100st | 100st以上 |
| 12 | 43 | 55 | 85 | 6 | 1 | 13 | 43 |
| 16 | 49 | 65 | 95 | 6 | 3 | 19 | 49 |

KMGP (滑动轴承) 尺寸A, DB, E

| 缸径 (mm) | A | | | DB | E | | |
|---------|--------|------------|---------|----|--------|------------|---------|
| | 50st以下 | 50st~200st | 200st以上 | | 50st以下 | 50st~200st | 200st以上 |
| 20 | 53 | 84.5 | 85 | 12 | 0 | 31.5 | 69 |
| 25 | 53.5 | 85 | 95 | 16 | 0 | 31.5 | 68.5 |

KMGPL (球轴承) 尺寸A, DB, E

| 缸径 (mm) | A | | | | DB | E | | | |
|---------|--------|------------|-------------|---------|----|--------|------------|-------------|---------|
| | 30st以下 | 30st~100st | 100st~200st | 200st以上 | | 30st以下 | 30st~100st | 100st~200st | 200st以上 |
| 20 | 63 | 80 | 104 | 122 | 10 | 10 | 27 | 51 | 69 |
| 25 | 69.5 | 85.5 | 104.5 | 122 | 13 | 16 | 32 | 51 | 68.5 |

新薄型带导杆气缸/New compact guide cylinder

外部规格/Dimensions

KMGP32~63 series

■ 基本型

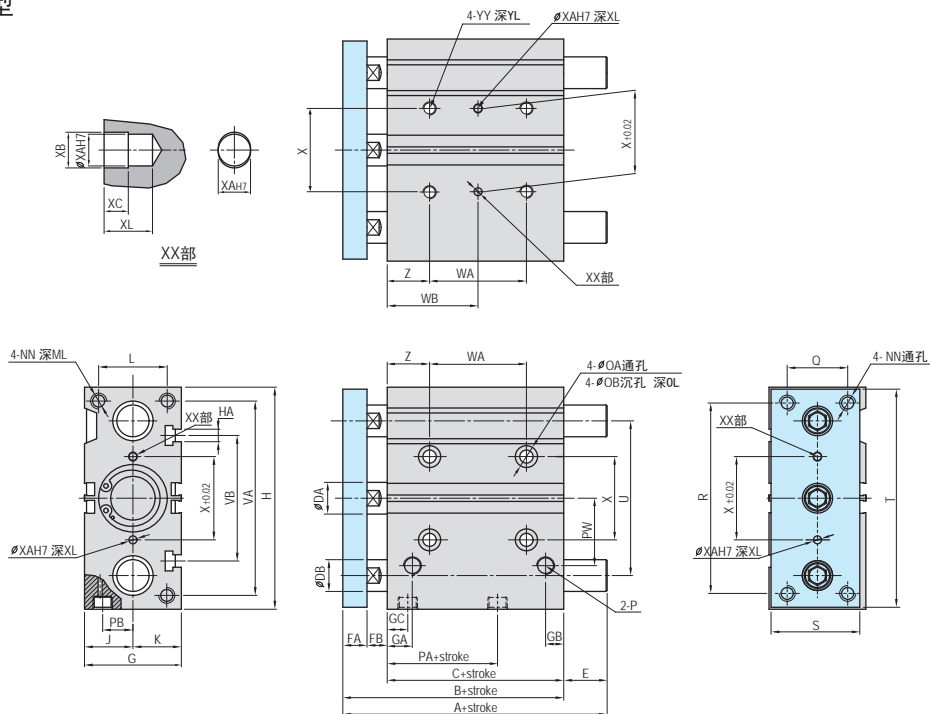

| 缸径 (mm) | B | C | DA | FA | FB | G | GA | GB | GC | H | HA | J | K | L | MM | ML | NN | OA | OB | OL | P | PA | PB | PW | Q |
|---------|------|------|----|----|----|----|------|------|------|-----|-----|----|----|----|---------|----|---------|-----|----|-----|-----|----|------|----|----|
| 32 | 59.5 | 37.5 | 16 | 12 | 10 | 48 | 12.5 | 9 | 12.5 | 112 | M6 | 24 | 24 | 34 | M8x1.25 | 20 | M8x1.25 | 6.6 | 11 | 7.5 | 1/8 | 7 | 15 | 34 | 30 |
| 40 | 66 | 44 | 16 | 12 | 10 | 54 | 14 | 10 | 14 | 120 | M6 | 27 | 27 | 40 | M8x1.25 | 20 | M8x1.25 | 6.6 | 11 | 7.5 | 1/8 | 13 | 18 | 38 | 30 |
| 50 | 72 | 44 | 20 | 16 | 12 | 64 | 14 | 11 | 12 | 148 | M8 | 32 | 32 | 46 | M10x1.5 | 22 | M10x1.5 | 8.6 | 14 | 9 | 1/4 | 9 | 21.5 | 47 | 40 |
| 63 | 77 | 49 | 20 | 16 | 12 | 78 | 16.5 | 13.5 | 16.5 | 162 | M10 | 39 | 39 | 58 | M10x1.5 | 22 | M10x1.5 | 8.6 | 14 | 9 | 1/4 | 14 | 28 | 55 | 50 |

| 缸径 (mm) | R | S | T | U | VA | VB | WA | | | | | WB | | | | | X | XA | XB | XC | XL | YY | YL | Z |
|---------|-----|----|-----|-----|-----|-----|------------|----------------|-----------------|-----------------|-------------|------------|----------------|-----------------|-----------------|-------------|----|----|-----|----|----|---------|----|----|
| | | | | | | | 25st 以下 | 25st ~100st | 100st ~200st | 200st ~300st | 300st 以上 | 25st 以下 | 25st ~100st | 100st ~200st | 200st ~300st | 300st 以上 | | | | | | | | |
| 32 | 96 | 44 | 110 | 78 | 98 | 63 | 24 | 48 | 124 | 200 | 300 | 33 | 45 | 83 | 121 | 171 | 42 | 4 | 4.5 | 3 | 6 | M8x1.25 | 16 | 21 |
| 40 | 104 | 44 | 118 | 86 | 106 | 72 | 24 | 48 | 124 | 200 | 300 | 34 | 46 | 84 | 122 | 172 | 50 | 4 | 4.5 | 3 | 6 | M8x1.25 | 16 | 22 |
| 50 | 130 | 60 | 146 | 110 | 130 | 92 | 24 | 48 | 124 | 200 | 300 | 36 | 48 | 86 | 124 | 174 | 66 | 5 | 6 | 4 | 8 | M10x1.5 | 20 | 24 |
| 63 | 130 | 70 | 158 | 124 | 142 | 110 | 28 | 52 | 128 | 200 | 300 | 38 | 50 | 88 | 124 | 174 | 80 | 5 | 6 | 4 | 8 | M10x1.5 | 20 | 24 |

KMGP (滑动轴承) 尺寸A, DB, E

| 缸径 (mm) | A | | | DB | E | | |
|---------|------------|----------------|-------------|----|------------|----------------|-------------|
| | 50st 以下 | 50st ~200st | 200st 以上 | | 50st 以下 | 50st ~200st | 200st 以上 |
| 32 | 97 | 102 | 140 | 20 | 37.5 | 42.5 | 80.5 |
| 40 | 97 | 102 | 140 | 20 | 31 | 36 | 74 |
| 50 | 106.5 | 118 | 161 | 25 | 34.5 | 46 | 89 |
| 63 | 106.5 | 118 | 161 | 25 | 29.5 | 41 | 84 |

KMGPL (球轴承) 尺寸A, DB, E

| 缸径 (mm) | A | | | | DB | E | | | |
|---------|------------|----------------|-----------------|-------------|----|------------|----------------|-----------------|-------------|
| | 50st 以下 | 50st ~100st | 100st ~200st | 200st 以上 | | 50st 以下 | 50st ~100st | 100st ~200st | 200st 以上 |
| 32 | 81 | 98 | 118 | 140 | 16 | 21.5 | 38.5 | 58.5 | 80.5 |
| 40 | 81 | 98 | 118 | 140 | 16 | 15 | 32 | 52 | 74 |
| 50 | 93 | 114 | 134 | 161 | 20 | 21 | 42 | 62 | 89 |
| 63 | 93 | 114 | 134 | 161 | 20 | 16 | 37 | 57 | 84 |