

KCXS series

双轴气缸 / DUAL-rod cylinder

φ6 φ10 φ15 φ20 φ25 φ32



规格/Specification

内径 (mm)	6	10	15	20	25	32
작동方式/Acting	双动型					
工作介质/Fluids	洁净空气					
使用压力/Pressure range	0.15-0.7	0.1-0.7MPa		0.05-0.7MPa		
耐压力/Pressure-Resistance	1.05MPa					
工作温度/Fluids temp	-10~+60℃					
速度范围/Speed range(mm/s)	30-300	30-800	30-700		30-600	
行程调整/Stroke length tolerance	缩回行程: 0~5mm					
缓冲型式/Cushion type	两端橡胶+前部螺栓缓冲					
润滑型式/Lubrication	不需要					
轴承/Bearing	滑动轴承, 球轴承					
接管口径/Port size	M5x0.8				1/8	

特性/Characteristic

- 1、执行企业标准;
- 2、2倍输出力, 抵抗侧面负载力强;
- 3、滑动轴承和滚珠轴承的精度高;
- 4、不旋转精度高, 双活塞选择;
- 5、薄小型双杆气缸带高精度导向单元, 可用于排选和顺位工作场合;
- 6、轻型设计磁性开关;
- 7、可调整行程。

* 如需润滑, 请用透平1号油。

符号/Mark

基本型



双出杆型

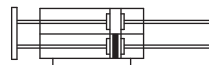

订购码/Ordering NO.

KCXS

M

20

- 30

DX32

S

轴承种类

M: 滑动轴承

L: 滚珠轴承

缸径

行程

磁性开关

无记号: 无磁性开关

DX32 : 规格详见A-166

磁性开关个数

无记号: 2个

S: 1个

N: n个

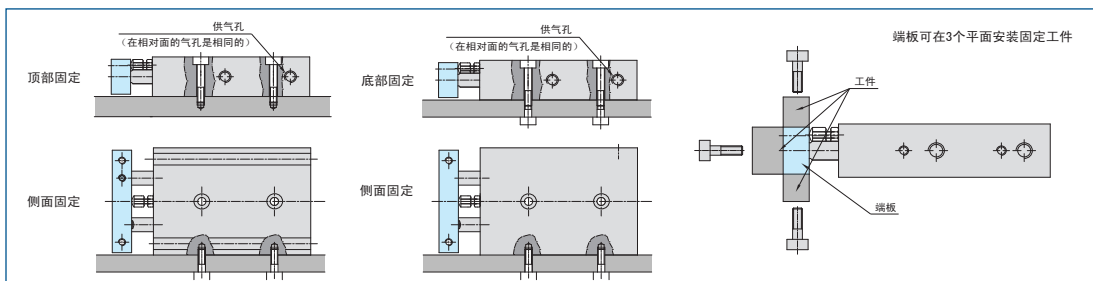

双轴气缸/Dual-rod cylinder

行程/Stroke

内径 (mm)	标准行程 (mm)	最大行程	容许行程	磁性开关
6	10 20 30 40 50	50	75	DX-32
10	10 15 20 25 30 35 40 45 50 55 60 70 75	75	100	
15	10 15 20 25 30 35 40 45 50 55 60 70 75 80 90 100	100	150	
20			200	
25				
32				

内部结构/Assembly Chart

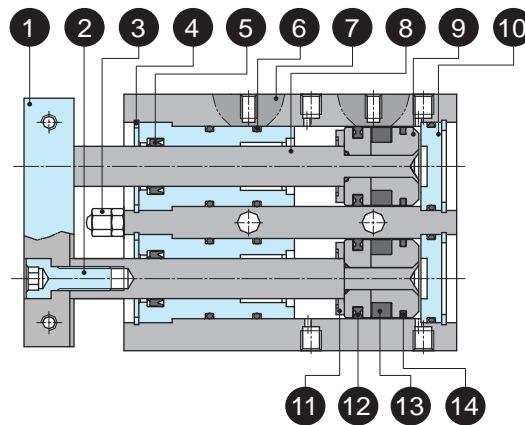

序号	零件名称	序号	零件名称	序号	零件名称	序号	零件名称	序号	零件名称
1	端板	4	弹性挡圈	7	缸体	10	后盖	13	磁环
2	内六角螺栓	5	杆密封圈	8	活塞杆	11	防撞垫	14	耐磨环
3	缓冲螺栓	6	O型圈	9	活塞	12	活塞密封圈		

主要零件材质/Material Quality

零件名称	材质	零件名称	材质	零件名称	材质
端板	铝合金	活塞密封圈	NBR	防撞垫	TPU
缸体	铝合金	杆密封圈	NBR	弹性挡圈	弹簧钢
后盖	铝合金	O型圈	NBR	六角螺母	碳钢
活塞	铝合金	磁环	稀土类	活塞杆	S45C镀硬铬



KCXS

双轴气缸 / Dual-rod cylinder

外部规格 / Dimensions

KCXS6 series

■ 基本型

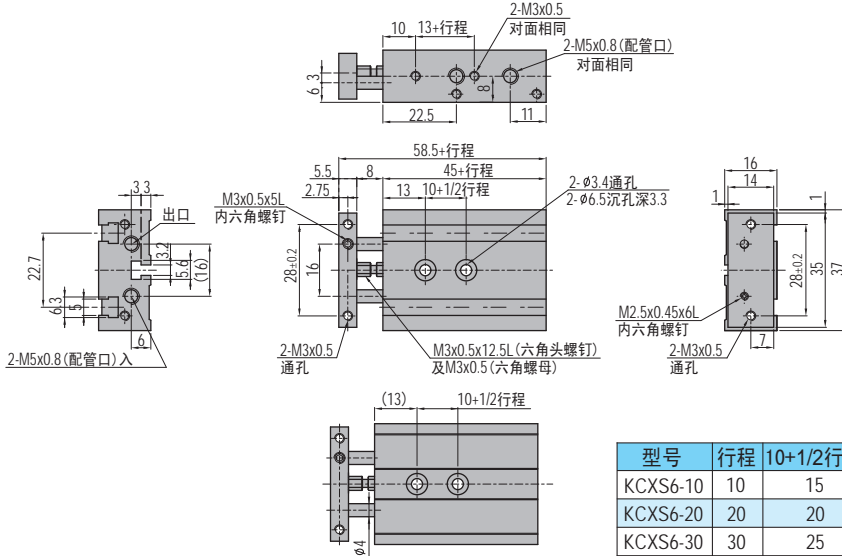

型号	行程	10+1/2行程	13+行程	45+行程	58.5+行程
KCXS6-10	10	15	23	55	68.5
KCXS6-20	20	20	33	65	78.5
KCXS6-30	30	25	43	75	88.5
KCXS6-40	40	30	53	85	98.5
KCXS6-50	50	35	63	95	108.5

KCXS10/15/20/25/32 series

■ 基本型

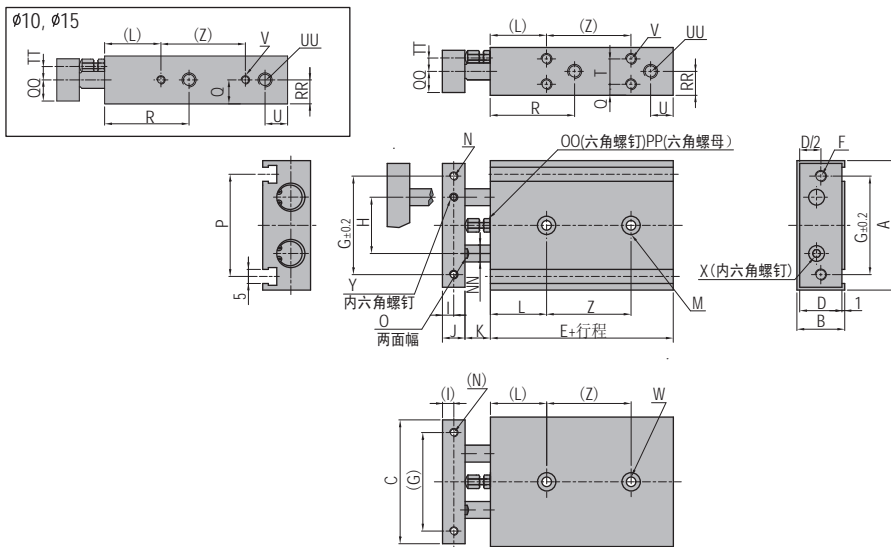

双轴气缸 / Dual-rod cylinder

外部规格 / Dimensions

KCXS10~32 series

■ 基本型

型号	A	B	C	D	E	F	G	H	I	J	K	L	M	N	NN	O	OO	P	PP	Q	QQ	R	RR
KCXS10	46	17	44	15	55	2-M4x0.7 (通孔)	35	20	4	8	9	20	2- ϕ 3.4 (通孔)	2-M3x0.5 深度:5	6	5	M4x0.7x15L	33.6	M4x0.7	8.5	7	30	7
KCXS15	58	20	56	18	60	2-M5x0.8 (通孔)	45	25	5	10	9	30	2- ϕ 4.3 (通孔)	2-M4x0.7 深度:6	8	6	M4x0.7x15L	48	M4x0.7	10	10	38.5	10
KCXS20	64	25	62	23	70	2-M5x0.8 (通孔)	50	28	6	12	12	30	2- ϕ 5.5 (通孔) 2- ϕ 9.5 沉孔深: 5.3	2-M4x0.7 深度:6	10	8	M6x1.0x20L	53	M6x1.0	7.75	12.5	45	7.75
KCXS25	80	30	78	28	72	2-M6x1.0 (通孔)	60	35	6	12	12	30	2- ϕ 6.9 (通孔) 2- ϕ 11 沉孔深: 6.3	2-M5x0.8 深度:7.5	12	10	M6x1.0x20L	64	M6x1.0	8.5	15	46	15
KCXS32	98	38	96	36	82	2-M6x1.0 (通孔)	75	44	8	16	14	30	2- ϕ 6.9 (通孔) 2- ϕ 11 沉孔深: 6.3	2-M5x0.8 深度:8	16	13	M8x1.25x25L	76	M8x1.25	9	19	56	19

型号	T	TT	U	UU	V	W	X	Y	Z	型号	T	TT	U	UU	V	W	X	Y	Z
KCXS10 10st-25st	-	5	8	4-M5x0.8 螺纹深度 4.5 (进气口) (对面相同)	4-M3x0.5 螺纹深度 4.5 (对面相同)	2-M4x0.7 螺纹深度 7	M3x 0.5 x10L	M5x0.8 x5L	30	KCXS25 10st-25st	13	9	9	4-1/8 螺纹深度 6.5 (进气口) (对面相同)	8-M5x0.8 螺纹深度 7.5 (对面相同)	2-M8x1.25 螺纹深度 12	M6x 1.0 x14L	M8x1.25 x6L	30
26st-50st				40	26st-50st	40													
51st-75st				50	51st-100st	60													
KCXS15 10st-25st	-	5	8	4-M5x0.8 螺纹深度 4.5 (进气口) (对面相同)	4-M4x0.7 螺纹深度 5 (对面相同)	2-M5x0.8 螺纹深度 8	M5x 0.8 x10L	M6x1.0 x5L	25	KCXS32 10st-25st	20	11.5	10	4-1/8 螺纹深度 6.5 (进气口) (对面相同)	8-M5x0.8 螺纹深度 7.5 (对面相同)	2-M8x1.25 螺纹深度 12	M8x 1.25 x16L	M10x1.5 x8L	40
26st-50st				35	26st-50st	50													
51st-75st				45	51st-100st	70													
75st-100st				55															
KCXS20 10st-25st	9.5	6.5	8	4-M5x0.8 螺纹深度 4.5 (进气口) (对面相同)	8-M4x0.7 螺纹深度 6 (对面相同)	2-M6x1.0 螺纹深度 10	M6x 1.0 x12L	M8x1.25 x6L	30										
26st-50st				40															
51st-100st				60															



KCXS

双轴气缸 / Dual-rod cylinder (双出杆型)

外部规格 / Dimensions

KCXSW6 series

■ 双出杆型

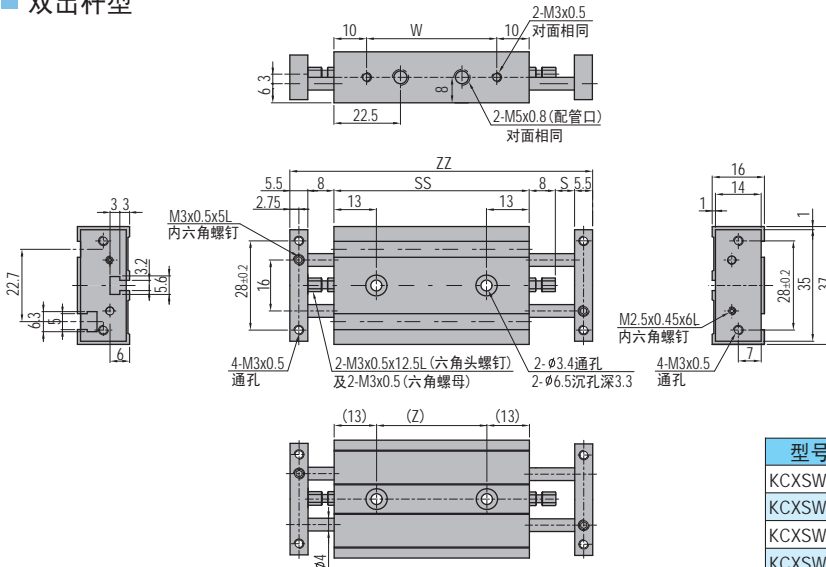

型号	S	SS	ZZ	Z	W
KCXSW6-10	10	66	103	40	46
KCXSW6-20	20	76	123	50	56
KCXSW6-30	30	86	143	60	66
KCXSW6-40	40	96	163	70	76
KCXSW6-50	50	106	183	80	86

KCXSW10 series

■ 双出杆型

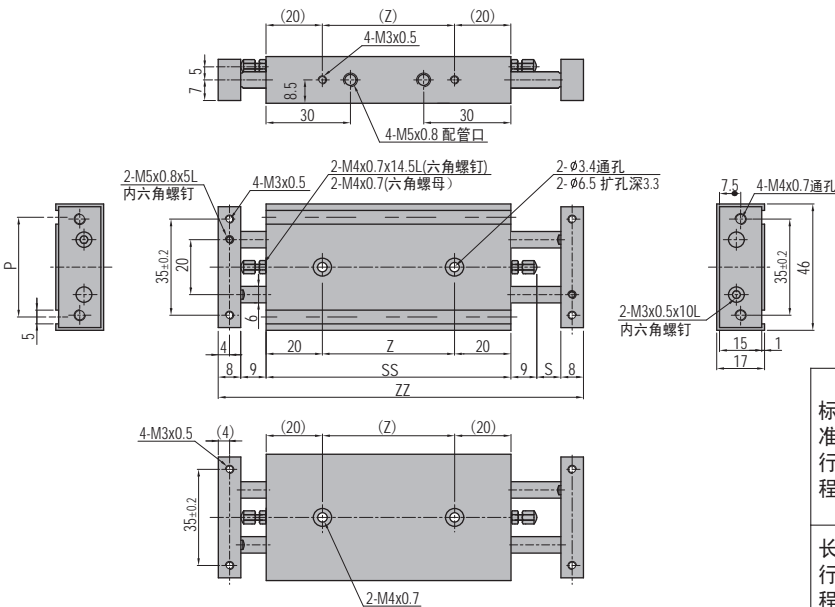

	型号	S	SS	ZZ	Z
标准行程	KCXSW10-10	10	92	136	52
	KCXSW10-20	20	102	156	62
	KCXSW10-30	30	112	176	72
	KCXSW10-40	40	122	196	82
	KCXSW10-50	50	132	216	92
长行程	KCXSW10-75	75	157	266	117
	KCXSW10-100	100	182	316	142
	KCXSW10-125	125	207	366	167
	KCXSW10-150	150	232	416	192

双轴气缸 / Dual-rod cylinder (双出杆型)

外部规格 / Dimensions

KCXSW15 series

■ 双出杆型

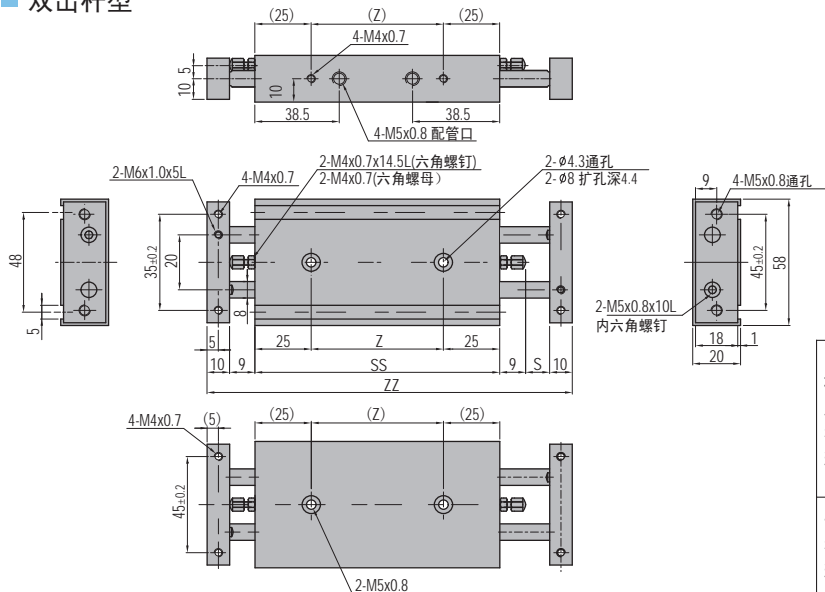

	型号	S	SS	ZZ	Z
标准行程	KCXSW15-10	10	105	153	55
	KCXSW15-20	20	115	173	65
	KCXSW15-30	30	125	193	75
	KCXSW15-40	40	135	213	85
	KCXSW15-50	50	145	233	95
长行程	KCXSW15-75	75	170	283	120
	KCXSW15-100	100	195	333	145
	KCXSW15-125	125	220	383	170
	KCXSW15-150	150	245	433	195

KCXSW20 series

■ 双出杆型

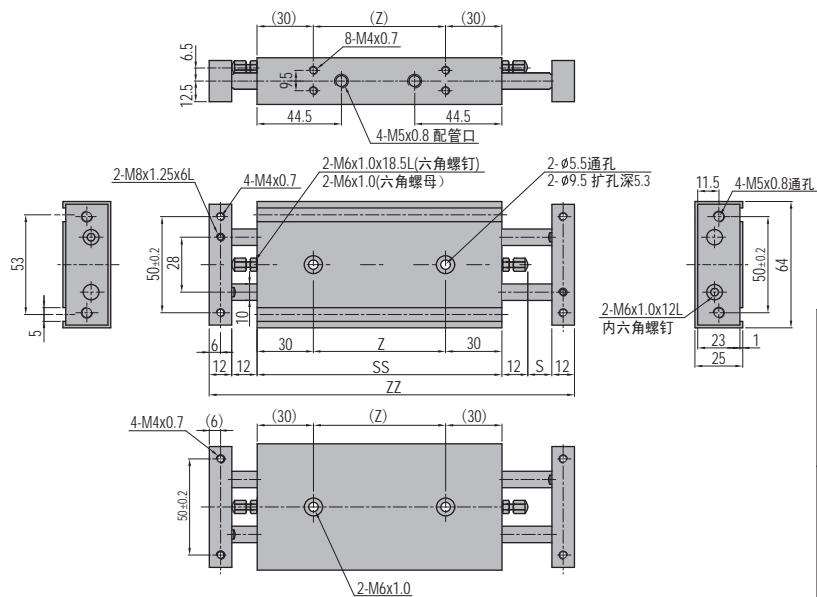

	型号	S	SS	ZZ	Z
标准行程	KCXSW20-10	10	120	178	60
	KCXSW20-20	20	130	198	70
	KCXSW20-30	30	140	218	80
	KCXSW20-40	40	150	238	90
	KCXSW20-50	50	160	258	100
长行程	KCXSW20-75	75	185	308	125
	KCXSW20-100	100	210	358	150
	KCXSW20-125	125	235	408	175
	KCXSW20-150	150	260	458	200
	KCXSW20-175	175	285	508	225
KCXSW20-200	200	310	558	250	

双轴气缸 / Dual-rod cylinder (双出杆型)

外部规格 / Dimensions

KCXSW25 series

■ 双出杆型

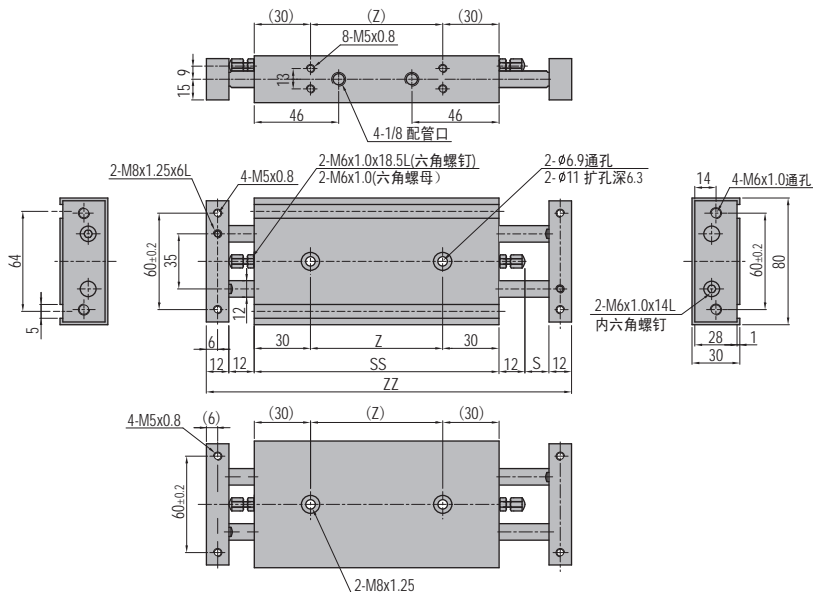

	型号	S	SS	ZZ	Z
标准行程	KCXSW25-10	10	122	180	62
	KCXSW25-20	20	132	200	72
	KCXSW25-30	30	142	220	82
	KCXSW25-40	40	152	240	92
	KCXSW25-50	50	162	260	102
长行程	KCXSW25-75	75	187	310	127
	KCXSW25-100	100	212	360	152
	KCXSW25-125	125	237	410	177
	KCXSW25-150	150	262	460	202
	KCXSW25-175	175	287	510	227
KCXSW25-200	200	312	560	252	

KCXSW32 series

■ 双出杆型

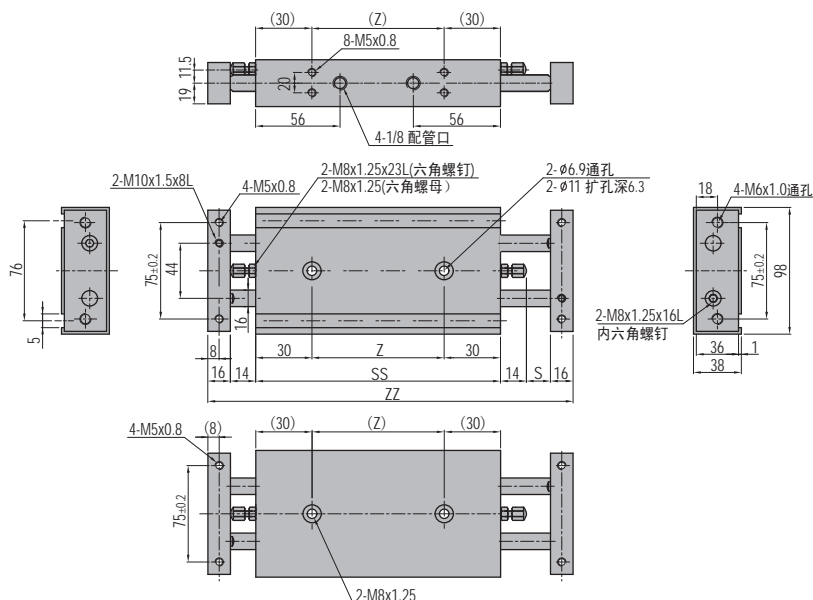

	型号	S	SS	ZZ	Z
标准行程	KCXSW32-10	10	143	213	83
	KCXSW32-20	20	153	233	93
	KCXSW32-30	30	163	253	103
	KCXSW32-40	40	173	273	113
	KCXSW32-50	50	183	293	123
长行程	KCXSW32-75	75	208	343	148
	KCXSW32-100	100	233	393	173
	KCXSW32-125	125	258	443	198
	KCXSW32-150	150	283	493	223
	KCXSW32-175	175	308	543	248
KCXSW32-200	200	333	593	273	