

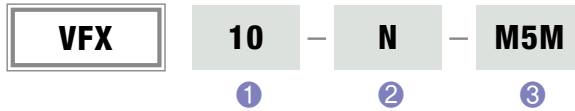

- ▷ 평면, 수직, 수평이송
- ▷ 높은 흡착력과 안전성
- ▷ 무거운 물체 흡착에도 변형이 없음
- ▷ 벨로우즈 + 돌기 (흡착면)
- ▷ 적용 - 종이박스, 평철판, 아크릴판, 유리, 합판, 자동차 패널

## 주문형식



### ① 진공 패드 크기(Ø)

Ø10	Ø20	Ø30	Ø40	Ø50	Ø80
-----	-----	-----	-----	-----	-----

### ② 재 질

N	NBR	CS	전도성 실리콘(정전기 방지)
S	빨강색 실리콘	MF	자국 방지용
WS	흰색 실리콘	HS	고열성 실리콘(300도)
U	우레탄	UT	초고열성 실리콘(700도)
V	바이톤	HT	고인장 실리콘

### ③ 연결나사

무기호	M3M	M3F	M5M	M5F	18M	18F	12F	34F
없음	M3 숫나사	M3 암나사	M5 숫나사	M5 암나사	PF1/8 숫나사	PF1/8 암나사	PF1/2 암나사	PF3/4 암나사

▶ 패드 외형도

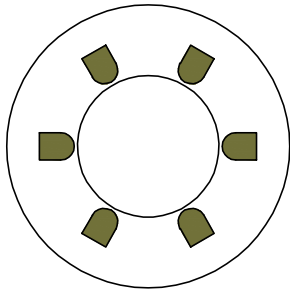
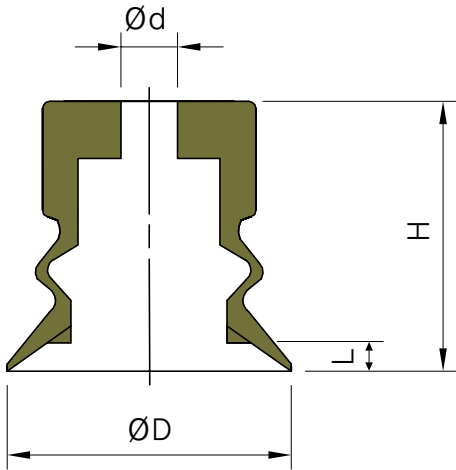

▶ 연결나사 조립도(숫나사)

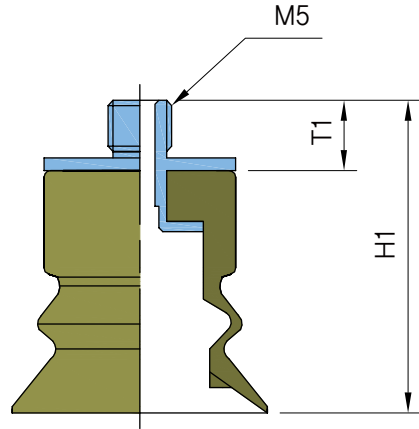

▶ 연결나사 조립도(암나사)

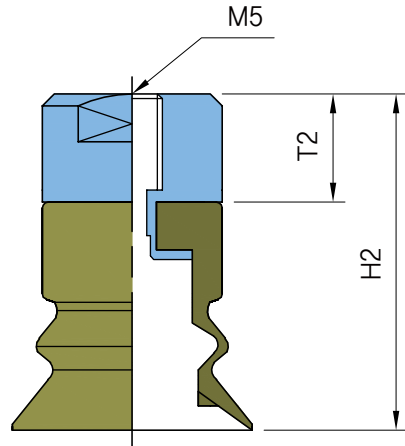

(mm)

MODEL	ØD	Ød	L	H	T1	H1	T2	H2	체결가능 피팅
VFX10	10	4	1	16	5.5	21.5	8	24	M5M, M5F
VFX20	20	4	2	19	5.5	24.5	8	27	M5M, M5F
VFX30	30	6	2.5	23	9	32	16	39	18M, 18F
VFX40	40	6	4	31	9	40	16	47	18M, 18F
VFX50	50	6	4	32	11	43	16	48	18M, 18F
VFX80	80	15	2	40	-	-	13	53	18M, 18F, 14F, 12F